

PROGETTAZIONE MECCANICA

Tutto quel che immagini,
noi lo realizziamo

WWW.CMLINNOVAZIONI.COM

QUALITÀ CONTROLLATA, PRODOTTO CHIAVI IN MANO: LA FORZA DI UN TEAM NEL CAMPO DELLE COSTRUZIONI MECCANICHE

Dalla consulenza al montaggio,
il Team Tecnocarp mette al servizio del cliente
tutta l'esperienza e le competenze necessarie
per consegnare un **prodotto completo**.



**35.000
mq**

LA SUPERFICIE DI
LAVORO
COMPLESSIVA
DELLE AZIENDE

**6.000
ton**

LA QUANTITÀ DI
METALLO
LAVORATO IN MEDIA
IN UN ANNO

2.500

LE COMMESSE
SEGUITE
DAL TEAM IN MEDIA
IN UN ANNO

**21
mln**

FATTURATO
AGGLOMERATO



NIKVA
CONSULENZA



**CML
INNOVAZIONI**
PROGETTAZIONE
E MONTAGGIO



TECNOCARP
CARPENTERIA
INDUSTRIALE



ARES
LAVORAZIONI
MACCHINE
UTENSILI
ALESATURA
E FRESATURA



CIPRIND
SALDATURA E
CALANDRATURA



BAMU
COSTRUZIONI
MECCANICHE

CERTIFICAZIONI OTTENUTE DAL TEAM TECNOCARP:

UNI EN ISO 9001 | UNI EN ISO 3834-2 | UNI EN 15085-2
UNI EN 1090-2 | UNI EN ISO 14001

NIKVA

Servizi per aziende che migliorano

Consulenza organizzativa e direzionale sono il cuore del lavoro di NIKVA: dal 1996 affermate società industriali e piccole realtà produttive di tutto il Nord Italia hanno ristrutturato la propria organizzazione aziendale e certificato i sistemi di gestione in ambito qualità, ambiente, salute, sicurezza e saldatura grazie al suo supporto. Comprende il laboratorio metrologico **GLOMO** per la taratura degli strumenti di misura.

Podenzano (PC - Italy) | +39 0523 985 396
quality@nikva.it | www.nikva.it

CML INNOVAZIONI

*Tutto quel che immagini,
noi lo realizziamo*

CML Innovazioni progetta e disegna insieme a te soluzioni innovative per l'automazione della produzione nel rispetto delle stringenti normative sulla sicurezza. Fornisce analisi strutturali, termiche e vibrazionali elaborate con sistemi FEM. La sede ha spazi adeguati e attrezzature specifiche per il montaggio di interi e complessi macchinari.

Podenzano (PC - Italy) - +39 0523 902011/86
dmarangonecmlinnovazioni.it
www.cmlinnovazioni.com

TECNOCARP

*Il tuo referente per le costruzioni
meccaniche, unico per davvero*

Carpenteria d'acciaio medio-pesante e lavorazioni meccaniche, questo è il cuore dell'attività del Team e ciò che fa di TECNOCARP il suo punto di riferimento: grazie alle competenze interne, può gestire tutte le fasi di produzione, ponendosi come unico interlocutore per il cliente. Attiva dal 1973, grazie a esperienza e innovazione, può oggi realizzare strutture complesse fino a 30 tonnellate di peso.

Pontedell'Olio (PC - Italy) | +39 0523 875493
info@tecnocarp.it | www.tecnocarp-pc.com

ARES

Cuore artigiano, realtà industriale

ARES possiede un parco macchine che pochi in Italia possono vantare, arrivando a fresare pezzi di grande lunghezza con la massima precisione. La macchina più grande, la Soraluca FR14, dispone di 2 montanti mobili contrapposti indipendenti tra di loro e un piano di lavoro da 3x16 mt per lavorazioni di fresatura e alesatura su pezzi che arrivano alle dimensioni di 14 x 4,2 x 1,6 m3 e 32 t di peso.

Pontenure (PC - Italy) | +39 0523 517082
info@aresfresature.com | www.aresfresature.it

CIPRIND

*Genio e abilità nel campo
della raccorderia*

Grazie al personale eccezionalmente specializzato, CIPRIND si occupa di calandratura tronco-conica, completamento raccordi, saldatura ad arco sommerso, barrature tee e controlli non distruttivi. La speciale calandra a freddo, progettata ad hoc, unica nel suo campo di applicazione, è in grado di lavorare lamiere fino a 50 mm di spessore e 1550 mm di larghezza con 350 ton di spinta.

Podenzano (PC - Italy) | +39 0523 523152
info@ciprind.com | www.ciprind.com

BAMU

*Talento italiano, qualità tedesca,
produzione slovacca*

Tutti i servizi e le competenze del Team Tecnocarp sono riassunte in Europa da BAMU: progettazione, carpenteria medio-pesante, saldatura, trattamenti termici, lavorazioni a macchina utensile, montaggio e consegna. Con i suoi carriponte da 40 ton e una fresatrice-alesatrice TOS con cubo di lavoro di 5 x 3 x 2,2m + tavola rotante da 17,5 ton, riesce a condurre tutta la lavorazione in un unico stabilimento.

Valaská (Slovacchia) | +421 48 3810752
bamu@bamu.sk | www.bamusteelworks.com

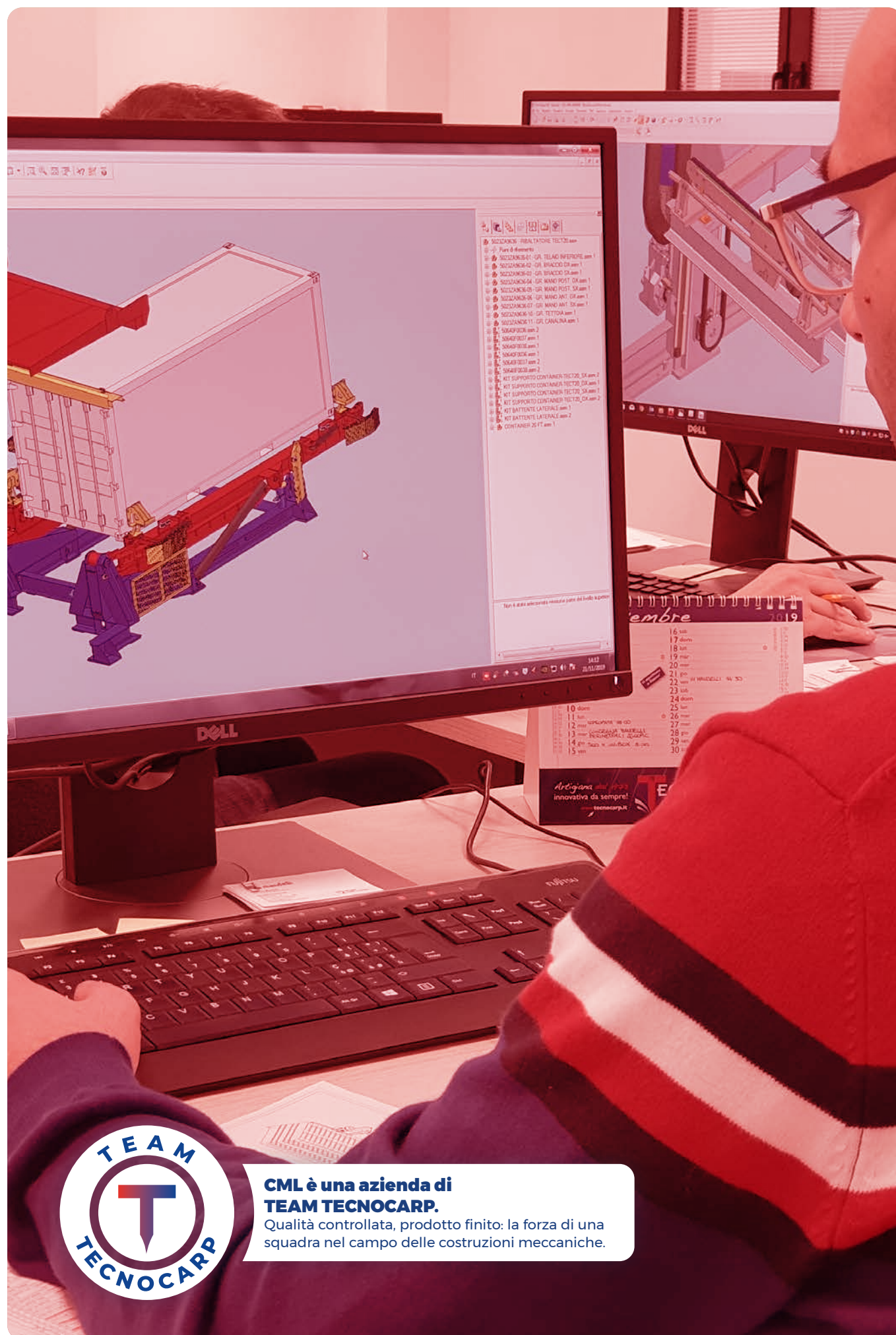

**CML è una azienda di
TEAM TECNOCARP.**

Qualità controllata, prodotto finito: la forza di una
squadra nel campo delle costruzioni meccaniche.

CML INNOVAZIONI

Tutto quel che immagini, noi lo realizziamo

In CML Innovazioni personale altamente qualificato svolge dal 2000 attività di progettazione, prototipazione e montaggio conto terzi per molte realtà industriali attive in vari settori della meccanica avvalendosi dei più moderni sistemi CAD 2D-3D; inoltre offre il servizio di analisi strutturale e vibrazionale FEM.

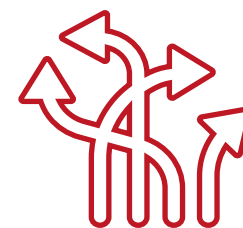

FLESSIBILI PER ESPERIENZA

Nei settori macchine utensili, da legno, robotica, automazione, raccordi, ferroviario, perforazione, sollevamento, movimentazione e impiantistica.



RISERVATI NATURALMENTE

La collaborazione con il cliente è caratterizzata da competenza, professionalità, riservatezza totale e assoluta correttezza nei rapporti



NON SOLO PROGETTI

Grazie a Team Tecnocarp è in grado di fornire, oltre ad elaborati tecnici, anche il prototipo o il prodotto finito.

Servizi a complemento: manuali di uso e manutenzione multilingua, industrializzazione dei prodotti esistenti, controlli non distruttivi, studi di fattibilità, certificazioni specifiche.

CERTIFICAZIONI

CML Innovazioni crede fermamente nella qualità e nei processi di costante miglioramento dell'azienda, per questo ha ottenuto la certificazione di conformità ai requisiti della normativa ISO 9001.

**UNI EN
ISO 9001**

A garanzia della qualità produttiva e dell'innovazione tecnologica.



PERCHÈ SCEGLIERE CML?

CML è ingegno, tecnica e senso pratico:
è il luogo dove le idee diventano
progetti e i progetti realtà.



**STUDI DI
FATTIBILITA'**



**PROGETTAZIONE
DI MACCHINE
INDUSTRIALI E
ATTREZZATURE**



**DISEGNI MECCANICI
COSTRUTTIVI
E ASSIEMI DI
MONTAGGIO**



MANUALISTICA



**INDUSTRIALIZ-
ZAZIONE
DI PRODOTTI
ESISTENTI**



**IMPIANTISTICA
IDRAULICA
PNEUMATICA E
FLUIDODINAMICA**



**STESURA
DISTINTE BASE E
LISTE RICAMBI**



**MARCHIO CE
E MANUALE
DI "USO E
MANUTENZIONE"**



**MONTAGGIO
MECCANICO
ED
ELETTRONICO**



**ASSISTENZA
TECNICA**



CONSULENZA



SERVIZIO DI PROGETTAZIONE

Grazie al Team Tecnocarp la progettazione viene affrontata in continuo confronto con il comparto produttivo. Questo permette di verificarne la fattibilità e di ottimizzare tempi e costi. Grazie all'esperienza maturata in diversi comparti produttivi, sappiamo trasferire competenze e soluzioni da un settore a un altro: riteniamo che tutto questo possa essere un grande valore aggiunto.

1. MACCHINE UTENSILI

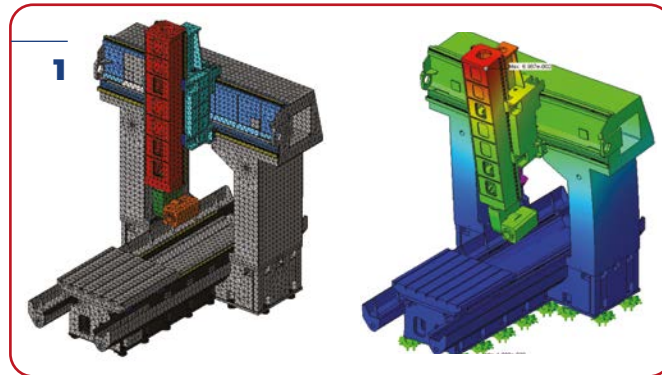

2. MACCHINE DA LEGNO

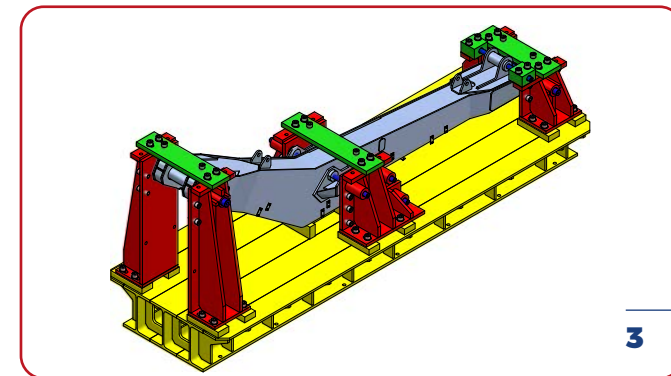
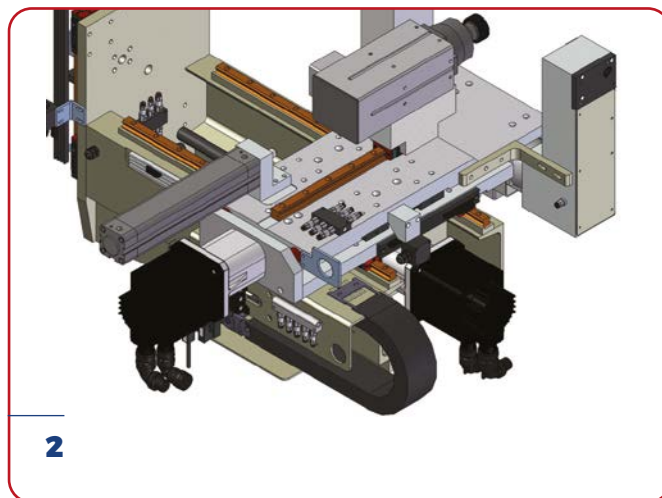

3. ATTREZZATURE CERTIFICATE PER COSTRUZIONE, ASSEMBLAGGIO E MOVIMENTAZIONE

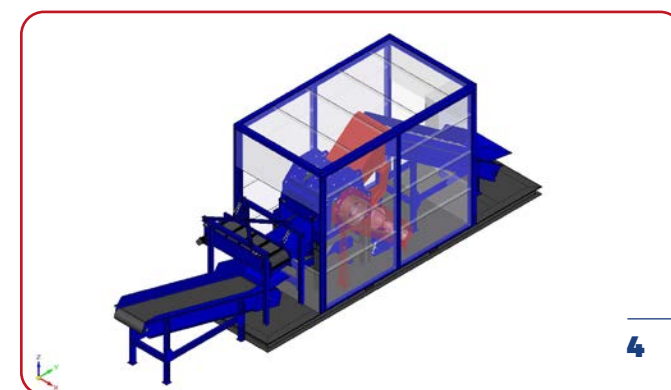

4. RICICLO

5. PACKAGING



6. IMPIANTISTICA PNEUMATICA E IDRAULICA

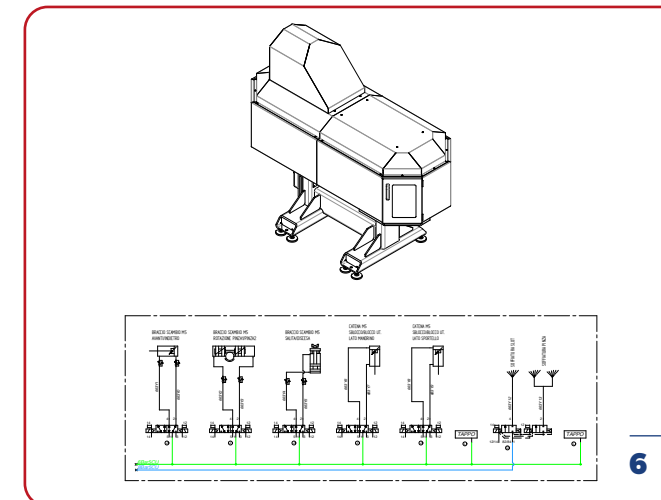

7. SETTORE FERROVIARIO

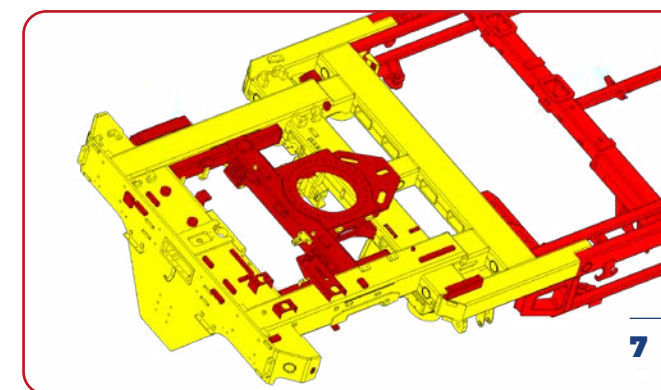

8. SETTORE SOLLEVAMENTO

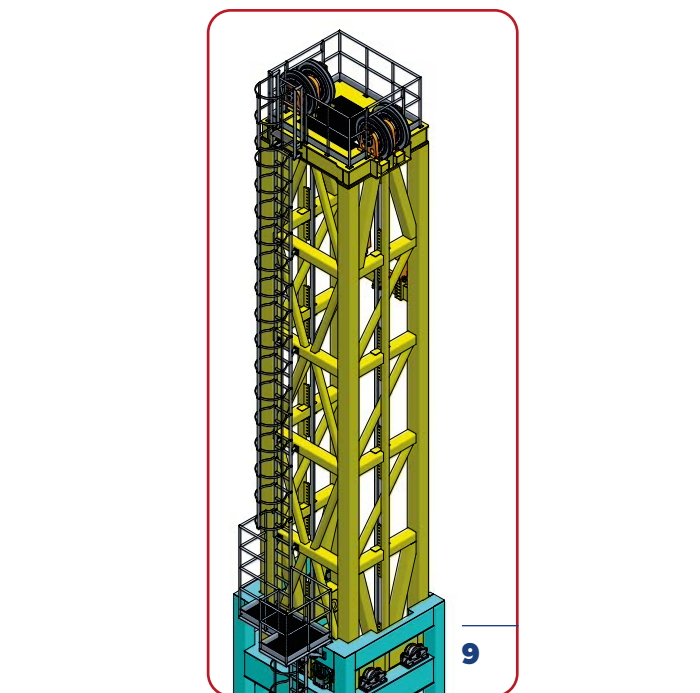
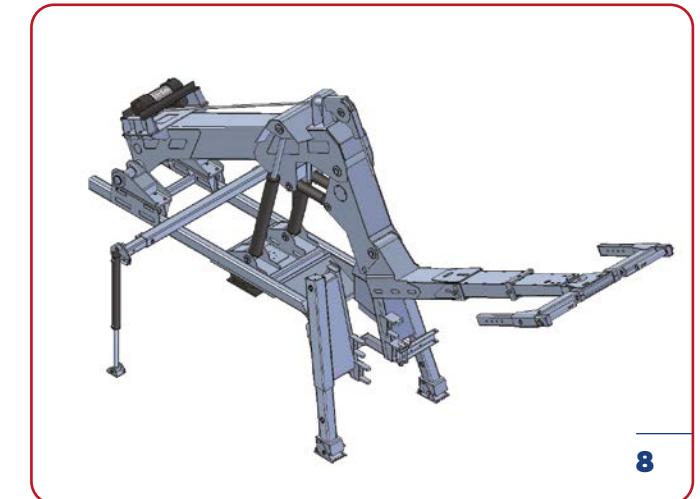

9. PERFORAZIONE

REPARTO DI MONTAGGIO

Al fine di rispondere alle esigenze del mercato che richiede sempre più frequentemente, oltre alla progettazione, anche la fornitura dei gruppi, assemblati, collaudati, certificati e completi di relativa documentazione, CML Innovazioni si è dotata di attrezzature moderne e funzionali e personale altamente qualificato.



MONTAGGIO MECCANICO

CABLAGGIO ELETTRICO

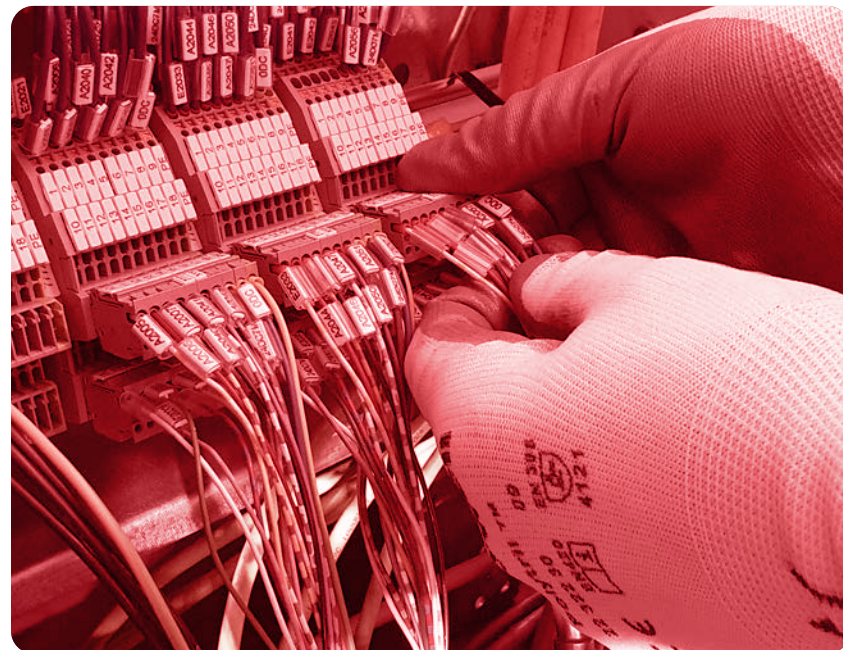

CABLAGGIO PNEUMATICO

CABLAGGIO OLEODINAMICO

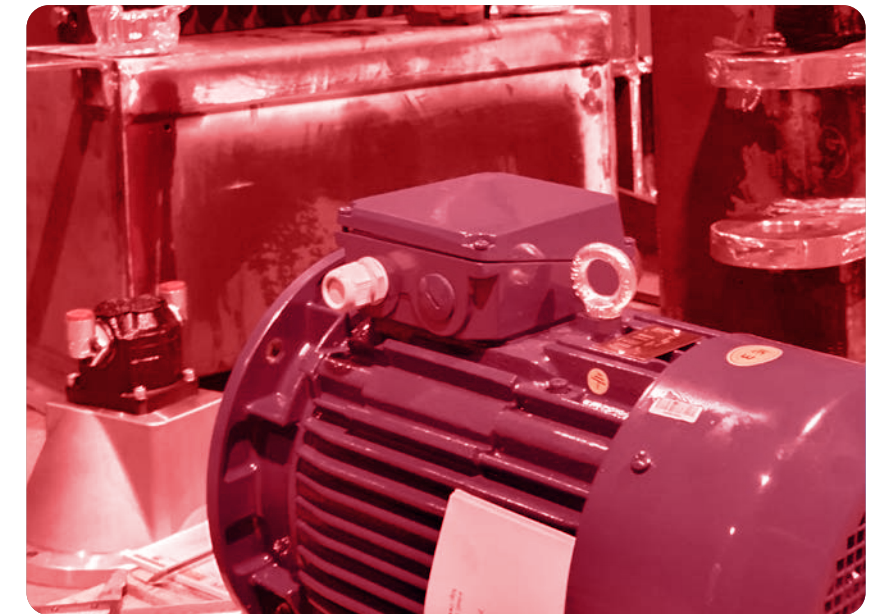

BORDO MACCHINA



SERVIZIO ASSISTENZA





SERVIZIO DI CONTROLLI NON DISTRUTTIVI

Nel reparto di collaudo, oltre ai consueti test dimensionali, CML esegue su richiesta anche controlli non distruttivi come ultrasuoni, magnetoscopia e liquidi penetranti, sempre con personale interno in possesso di certificazioni di 2° livello secondo la normativa: UNI EN ISO 9712 e ASNT-SNT-TC-1A.



ULTRASUONI



MAGNETICO



**CONTROLLO
VISIVO**



**LIQUIDI
PENETRANTI**

PROGETTIAMO E REALIZZIAMO ATTREZZATURE SPECIALI CON MARCATURA CE

BANCHI DI COLLAUDO PER ATTUATORI

1

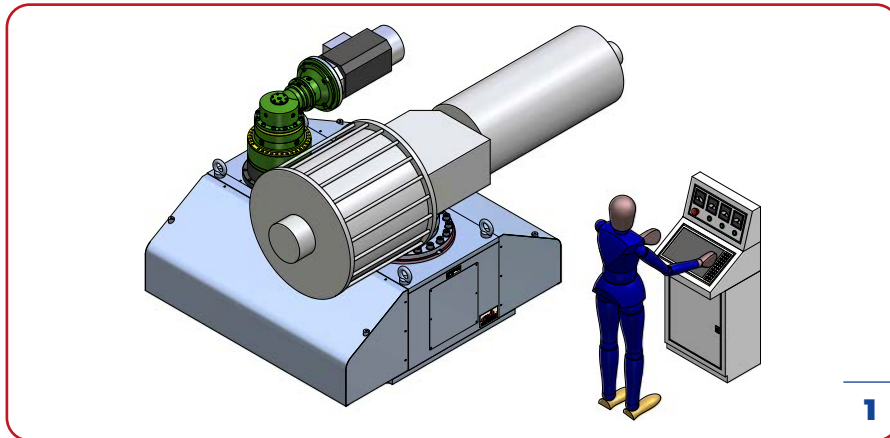

ATTREZZATURE DI MOVIMENTAZIONE E SOLLEVAMENTO

DA 2 A 14

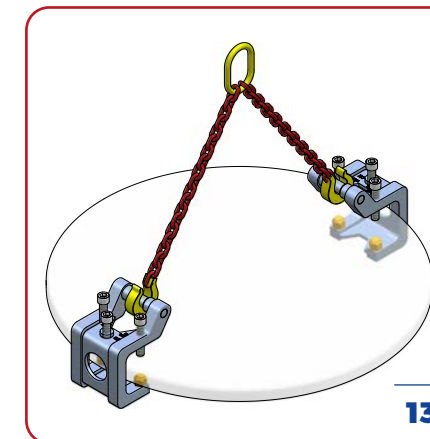
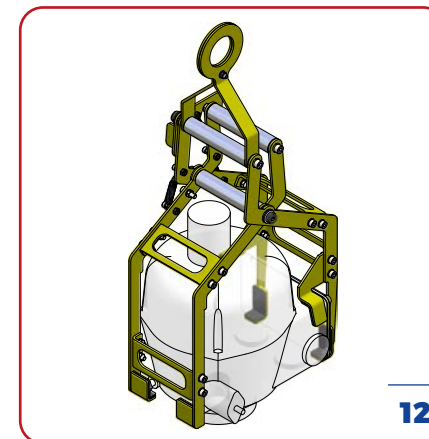
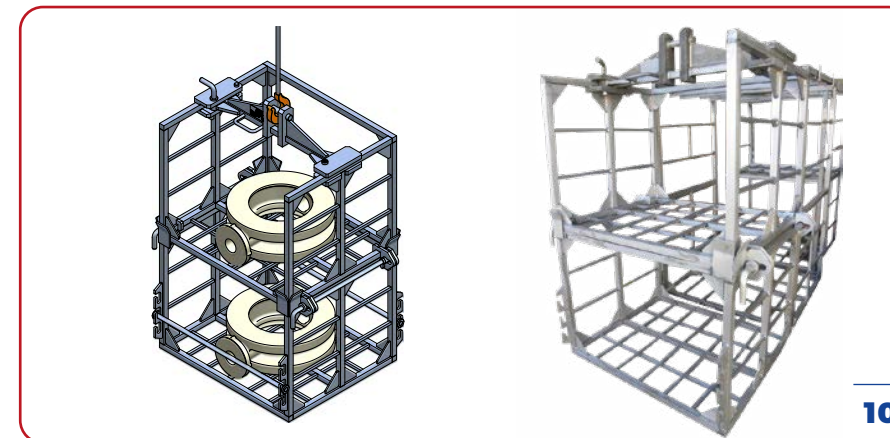
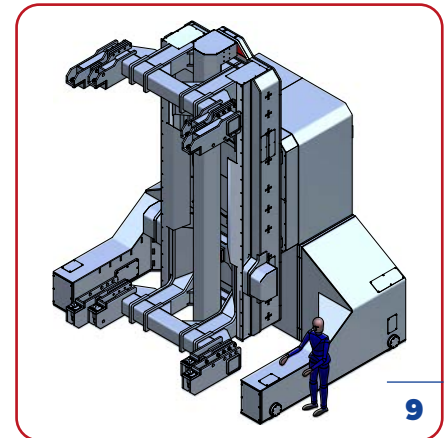
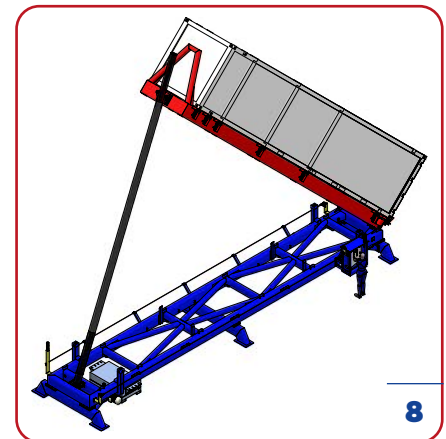
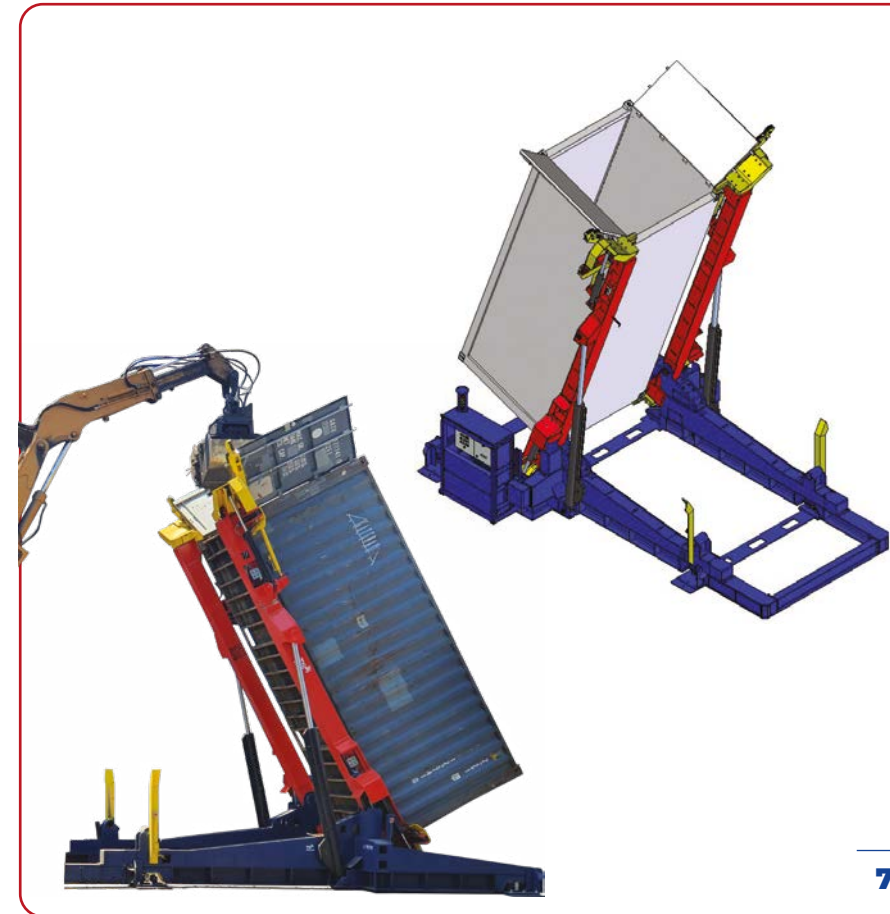
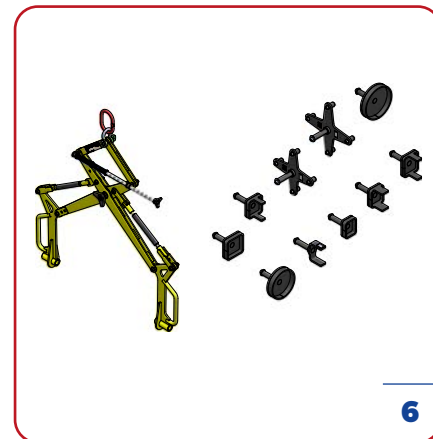
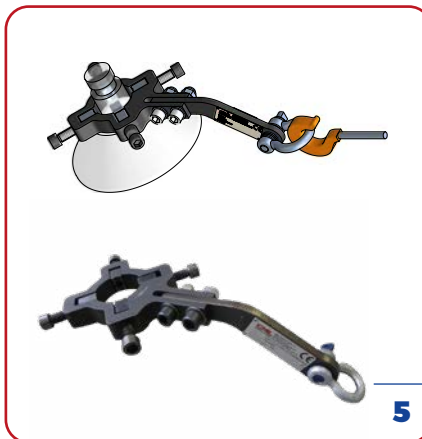
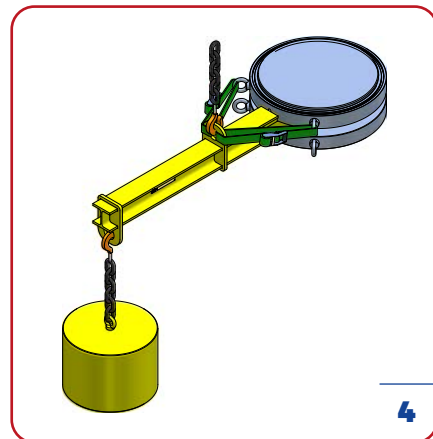
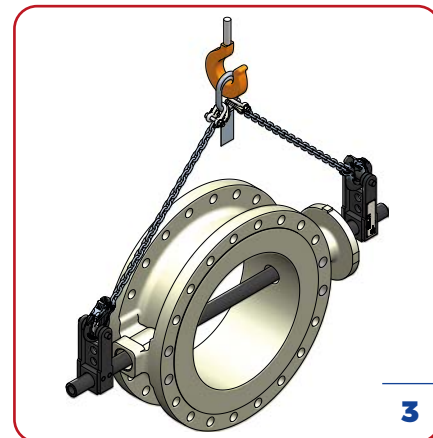

BANCHI ASSEMBLAGGIO VALVOLE

15

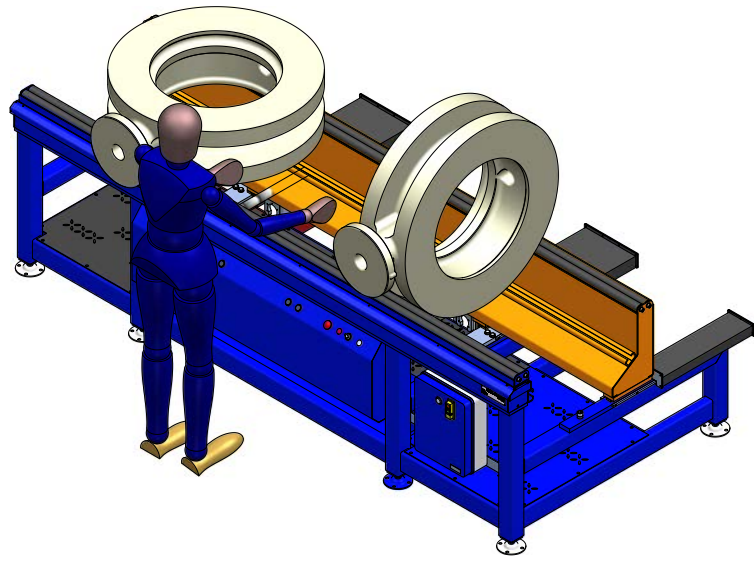

15

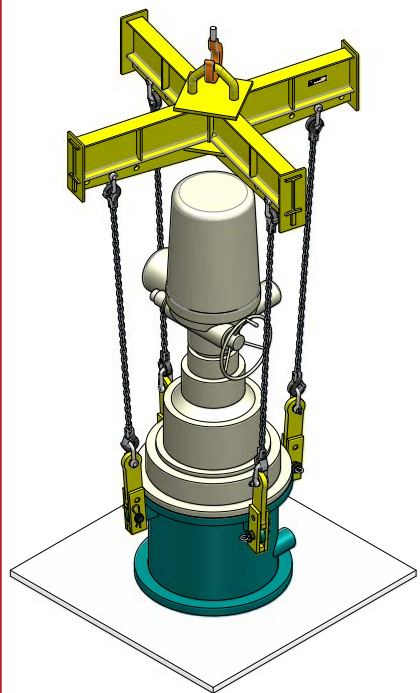

16

BILANCINI DI SOLLEVAMENTO

16

CABINE PER SALE DI PROVA PRESSIONE

17 E 18

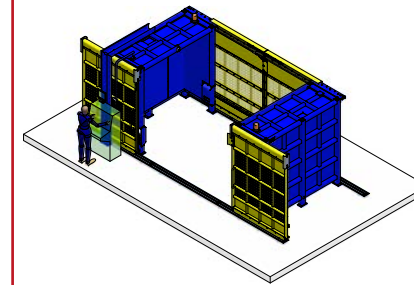

17

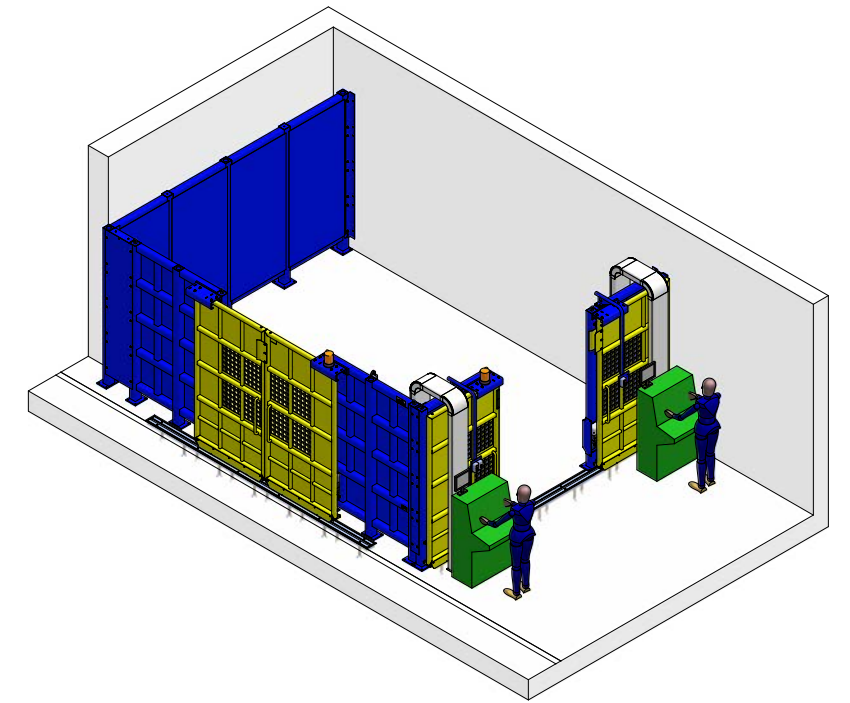

18

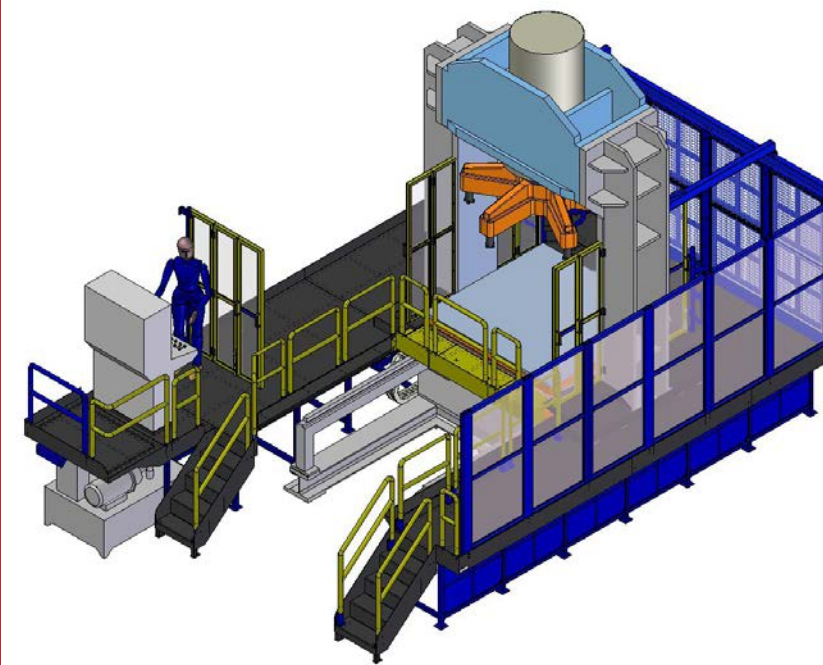

19

PROTEZIONI MACCHINA OPERATRICE

19 E 20



20

**DIME DI
SALDATURA**
21 E 22

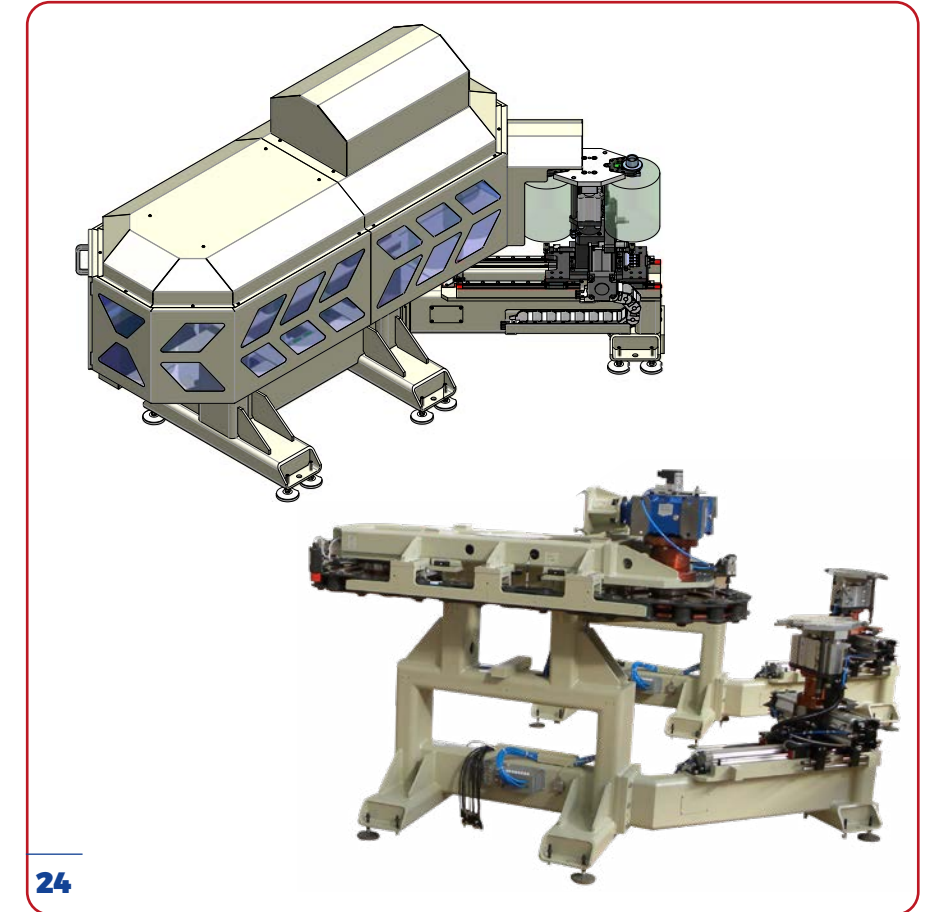
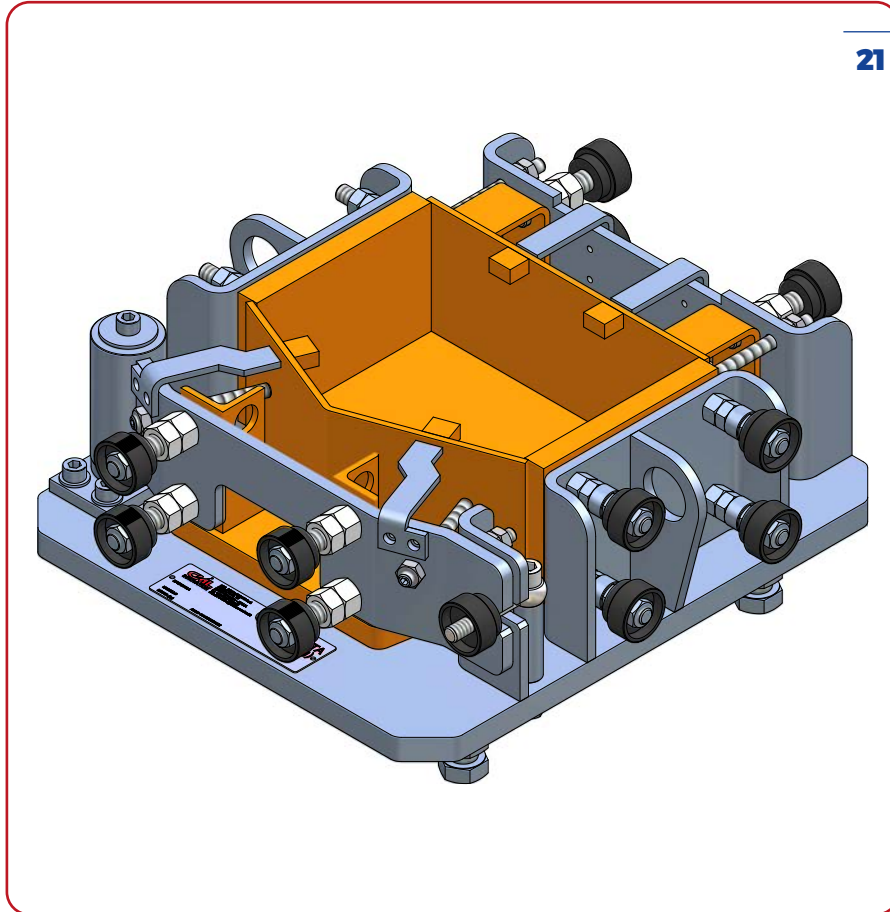

**MAGAZZINI
UTENSILI**
24 E 25

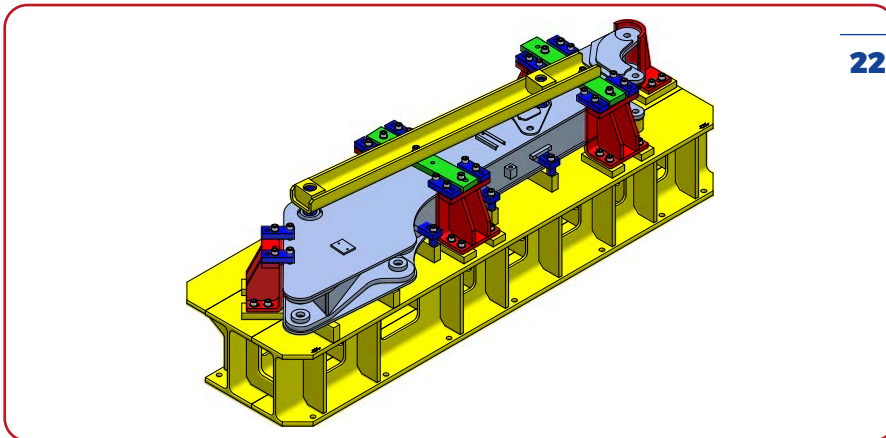

**CARRELLI
LAUNCHER
RECEIVER**
23

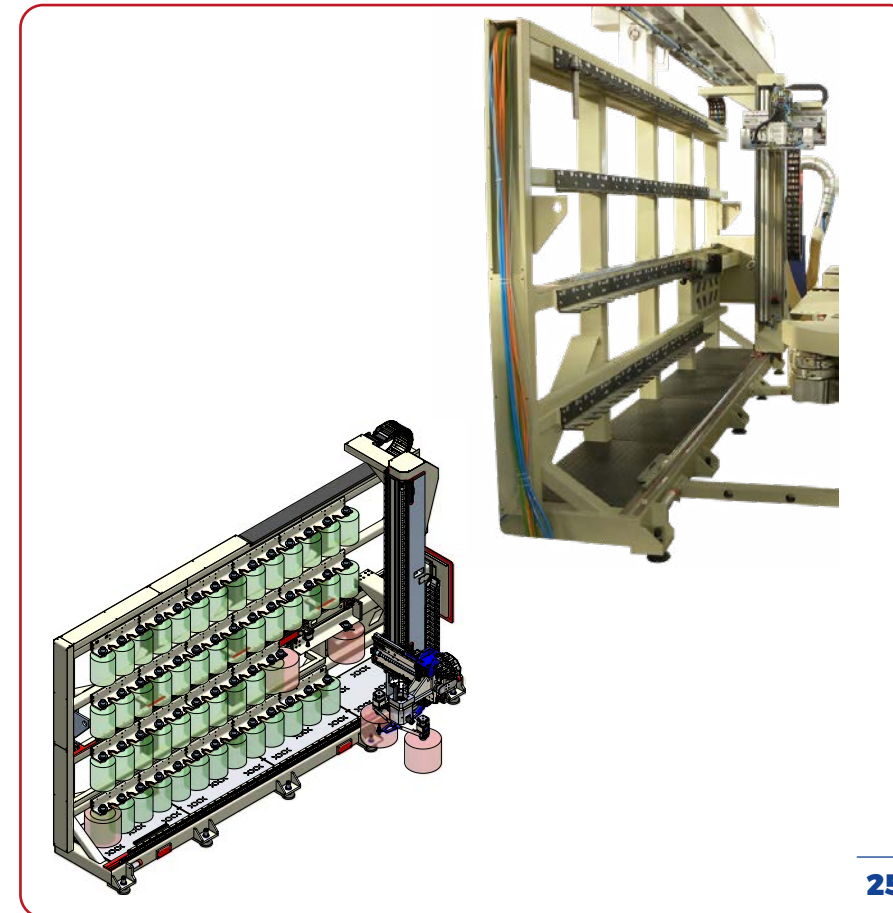
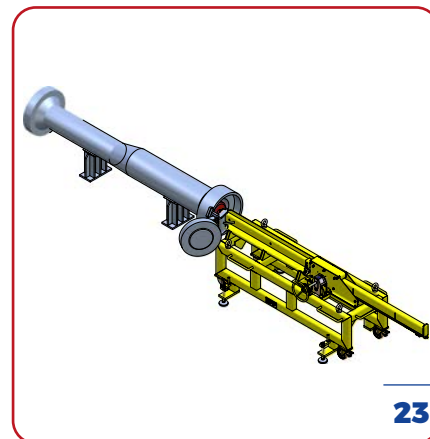

CARICATORE A CATENA
26

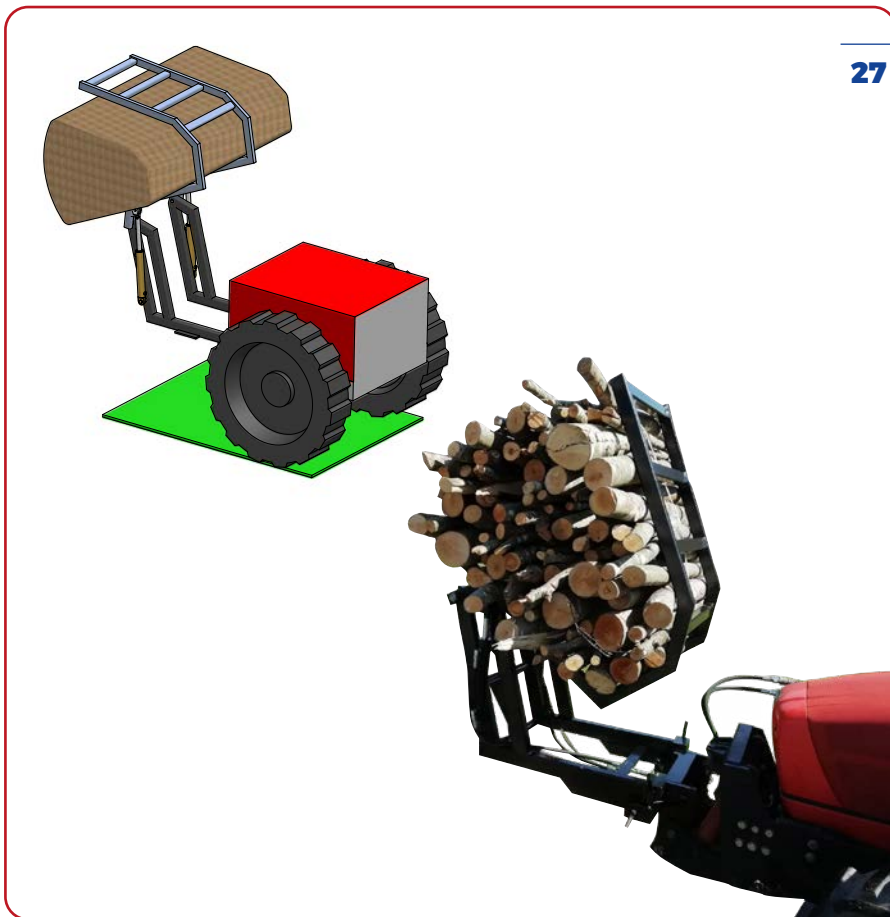
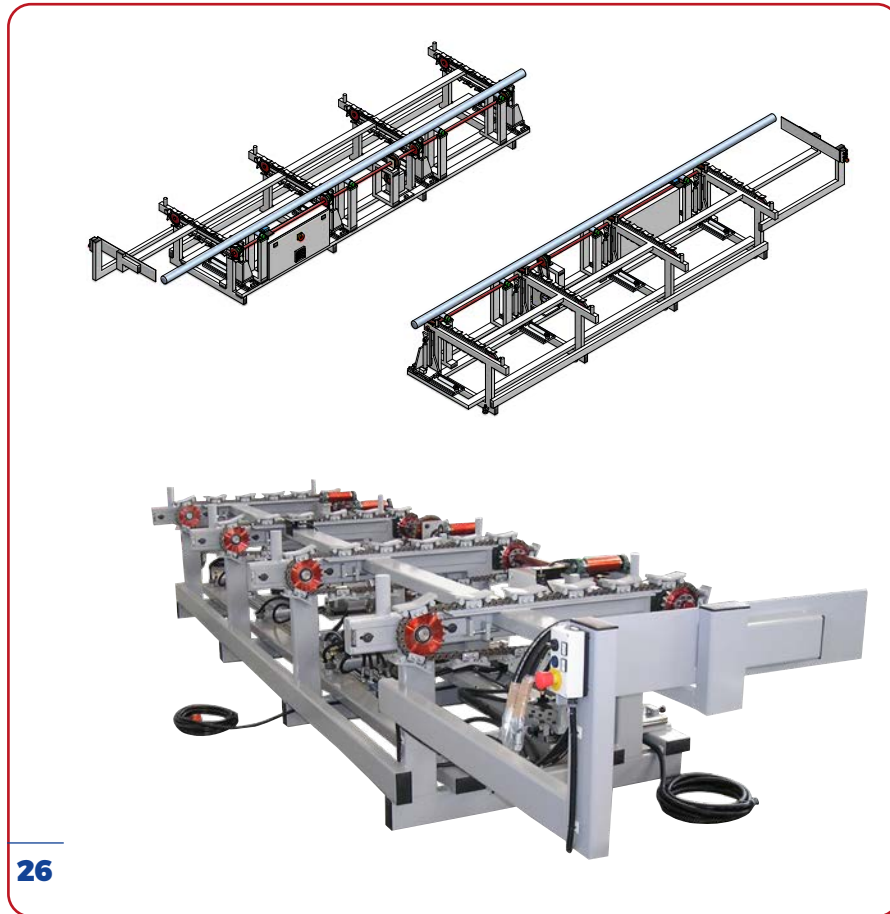

RIBALTATORE CESTA LEGNA
27

A large, light-colored rectangular area with horizontal white lines, serving as a space for notes or additional information.

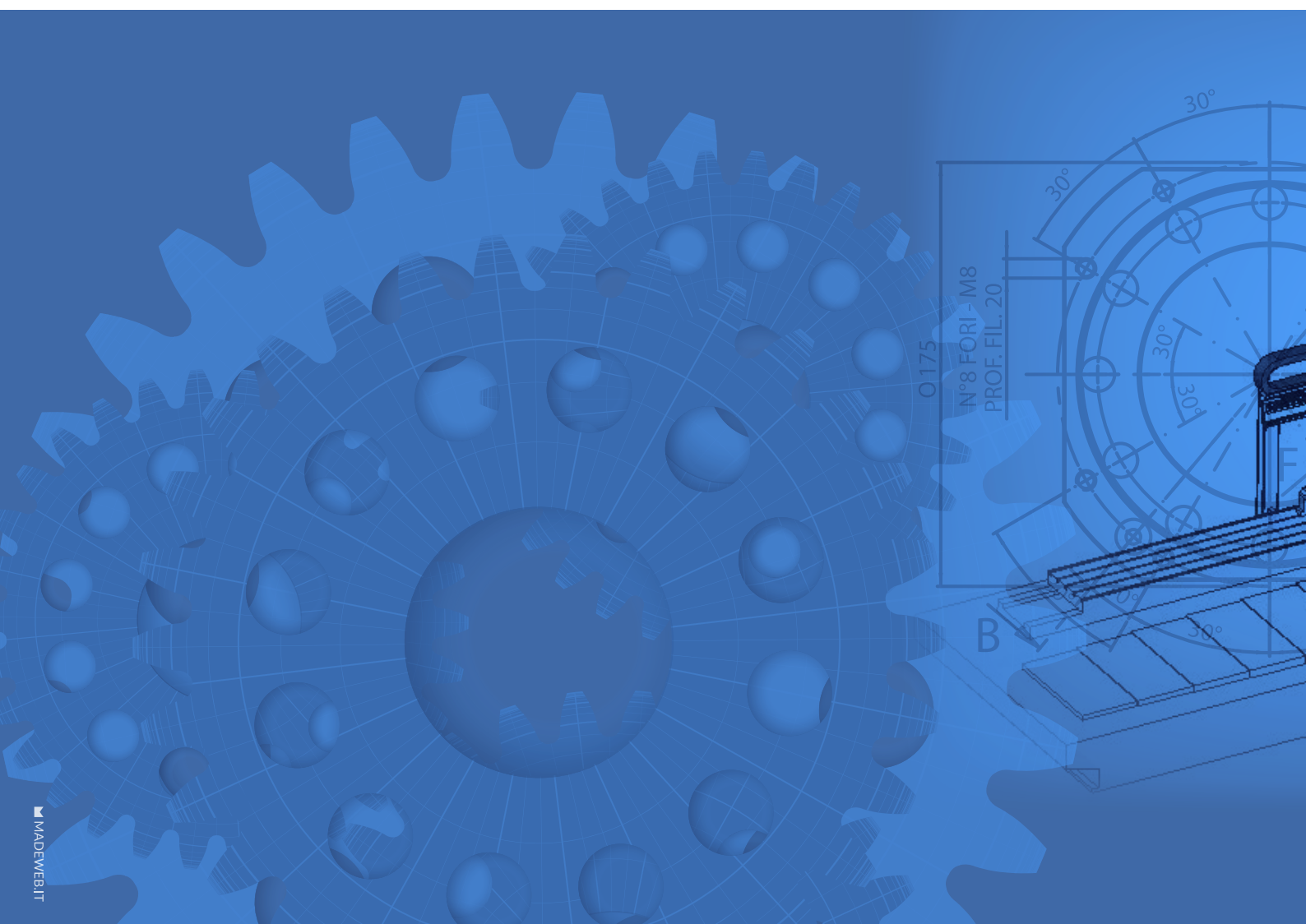

**CML è una azienda di
TEAM TECNOCARP.**

Qualità controllata, prodotto finito:

la forza di una squadra nel campo delle costruzioni meccaniche.

CML INNOVAZIONI srl

Sede operativa Via Formaleoni 20 | 29027 Podenzano | PC | Italy
tel. + 39 0523 186 0490 | email dmarangone@cmlinnovazioni.it